

SY

Design Henrik Preutz

SY iron-on hemming strip makes it easy to shorten curtains to the right length for your windows.

- Measure how long you want your curtains to be.
- Add a few centimetres to allow for any shrinkage in the wash. The exact amount of shrinkage is shown on the package. For example, if you want your curtains to be 2 metres long and the shrinkage is 4%, calculate as follows 2 m x 1,04 = 2,08 m. In other words you need to allow an extra 8 cm.

- Lay the curtain with the reverse side facing upwards. Fold up the hem (but don't put the hemming strip in place yet!) and iron the fold. Cover the fold with a damp cloth.
- Iron with a pressing action until the fabric is dry. Repeat on the entire fold.

- Allow to cool before checking. Then cut away any unwanted fabric and the curtain is ready!
- For heavier fabrics, lay two hemming strips side by side for stronger bond.

If the hemming strip comes loose in the wash, simply iron it back in place again using the same method as above.

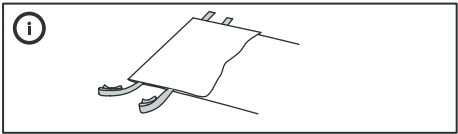
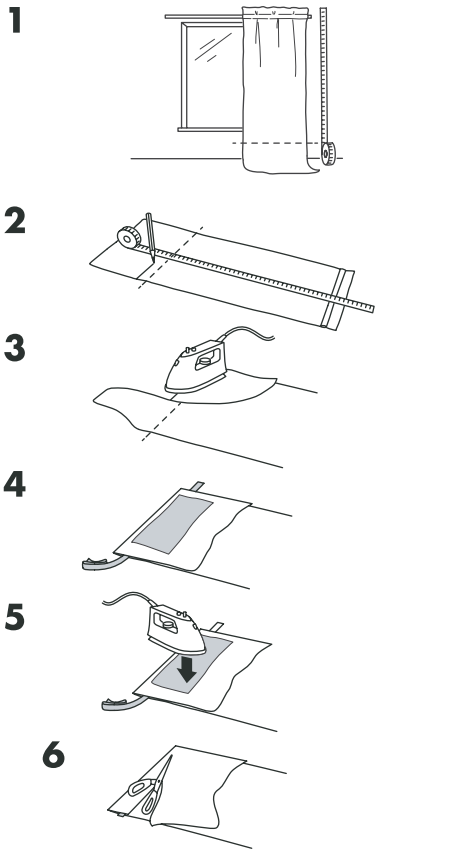

Norsk

Stryketeipen SY gjør det lett å legge opp gardinene i en lengde som passer dine vinduer.

- Mål hvor lange dine gardiner skal være.
- Legg til noen centimeter for å kompensere for at tøyet krymper i vask. nøyaktig hvor stor krympeevne tøyet har, står på pakken. Eksempel: Om du vil at gardinene skal være 2 meter og krympeevnen er 4 %, regner du slik 2 m x 1,04 = 2,08. Altså legger du til 8 cm.
- Legg tøyet med vrangen opp, brett opp falden (uten å legge i stryketeipen!) og stryk falden.
- Legg nå stryketeipen i bretten. Dekk med en fuktig klut.
- Stryk og press ned til gardinen er tørr. Gjenta på hele bretten.
- La gardinen tørke før du sjekker. Klipp bort overflødig tøy. Ferdig!
- For tykkere tekstiler kan du legge to striper med stryketeip ved siden av hverandre, for sterkere hold.

Dersom stryketeipen skulle slippe etter vask, så kan du stryke den fast igjen på samme måte som beskrevet over.

Suomi

SY-silitysnauhan avulla verhot on helppo lyhentää ikkunoihin sopiviksi.

- Mittaa ensin, kuinka pitkät verhojen tulee olla.
- Lisää mittaan muutama sentti siltä varalta, että verhot kutistuvat pesussa. Täsmällinen verhon kutistuma ilmoitetaan pakkauksessa. Esimerkiksi, jos tarvitetset ikkunaasi kahden metrin verhot ja kutistuma on 4 %, laskutoimitus on seuraava: 2 m x 1,04 = 2,08. Toisin sanoen lisääät kahteen metriin kahdeksan senttimetriä.
- Aseta verho pöydälle nurja puoli ylöspäin ja taita käänne, mutta älä laita vielä silitysnauhaa paikalleen. Silitä käänne.
- Aseta silitysnauha käänteen sisään ja peitä käänne kostealla liinalla.
- Silitä käännettä paineleivin liikkein kunnes liina on kuiva.
- Anna kankaan jäähtyä ja tarkista sen jälkeen käänne. Leikkaa mahdollinen ylimääräinen kangas pois. Nyt verho on valmis ripustettavaksi.
- Raskasta kangasta oleviin verhoihin kannattaa laittaa kaksi silitysnauhaa rinnakkain, jotta käänteestä tulee pitävä.

Jos silitysnauha irtoaa pesussa, sen voi silittää kiinni uudelleen yllä olevien ohjeiden mukaan.

English

SY iron-on hemming strip makes it easy to shorten curtains to the right length for your windows.

- Measure how long you want your curtains to be.
- Add a few centimetres to allow for any shrinkage in the wash. The exact amount of shrinkage is shown on the package. For example, if you want your curtains to be 2 metres long and the shrinkage is 4%, calculate as follows 2 m x 1,04 = 2,08 m. In other words you need to allow an extra 8 cm.
- Lay the curtain with the reverse side facing upwards. Fold up the hem (but don't put the hemming strip in place yet!) and iron the fold. Cover the fold with a damp cloth.
- Now place the hemming strip inside the fold. Repeat on the entire fold.
- Iron with a pressing action until the fabric is dry. Repeat on the entire fold.
- Allow to cool before checking. Then cut away any unwanted fabric and the curtain is ready!
- For heavier fabrics, lay two hemming strips side by side for stronger bond.

If the hemming strip comes loose in the wash, simply iron it back in place again using the same method as above.

Deutsch

Mit dem SY Saumband lassen sich Gardinen einfach in der passenden Länge säumen - exakt auf die Fenstermaße abgestimmt.

- Ausmessen, wie lang die Gardinen werden sollen.
- Einige Zentimeter zugeben, falls der Stoff beim Waschen einläuft. Wieviel er einläuft, steht auf der Verpackung. Beispiel: Die Gardine soll 2 m lang werden. Auf dem Etikett ist vermerkt: Einlaufen 4%. Dann rechnet man 2 m x 1,04 = 2,08. Also gibt man 8 cm zu.
- Nun den Stoff mit der linken Seite nach oben auflegen, den Saum umschlagen und umbügeln (ohne das Saumband einzulegen).
- Danach das Saumband zwischen den umgeschlagenen Stoff legen. Ein feuchtes Tuch über den umgeschlagenen Saum mit dem innenliegenden Saumband legen.
- Vorsichtig dämpfen, bis das Tuch trocken ist. Den Vorgang wiederholen, bis der ganze Saum gedämpft ist.
- Den Stoff gut abkühlen lassen. Nachschauen, ob alles gut haftet und danach den überflüssigen Stoff am Saum abschneiden. Fertig.
- Bei dickerem Stoff legt man für besseres Haften zwei Streifen Saumband nebeneinander.

Sollte sich das Saumband nach der Wäsche lösen, kann es wie oben beschrieben wieder festgebügelt werden.

Français

Le ruban thermocollant SY vous permet de raccourcir facilement vos rideaux à la longueur désirée, sans couture.

- Mesurez d'abord la longueur que doivent avoir vos rideaux.
- Ajoutez quelques centimètres pour parer au rétrécissement au lavage. Reportez-vous à l'emballage pour connaître le taux de rétrécissement. Par exemple, si vous souhaitez des rideaux de 2 m de long et que le rétrécissement est de 4%, faites le calcul suivant : 2 m x 1,04 = 2,08 m. Il faut donc prévoir 8 cm supplémentaires.
- Posez le rideau à l'envers. Repliez le bord (sans y mettre pour l'instant le ruban thermocollant) et repassez-le.
- Maintenant, placez le ruban thermocollant à l'intérieur de ce pli. Puis recouvrez le pli d'un chiffon humide.
- Repassez en exerçant une légère pression, jusqu'à ce que le chiffon soit sec. Répétez cette opération sur tout le pli.
- Laissez refroidir le tissu avant de vérifier. Puis découpez l'excédent de tissu : le rideau est prêt !
- Pour les tissus plus épais, placez deux bandes de ruban côte à côte pour une meilleure résistance.

Si le ruban thermocollant se défait au lavage, il suffit de le remettre en place en le repassant en utilisant la méthode décrite plus haut.

Nederlands

Het zoomband SY vereenvoudigt het zomen van gordijnen tot de lengte die bij je ramen past.

- Meet hoe lang de gordijnen moeten zijn.
- Voeg een paar centimeter toe om krimpen van de stof te compenseren. Op verpakking van de stof staat hoeveel de stof krimpt. Voorbeeld: Als je wilt dat de gordijnen 2 meter moeten worden en de stof 4% krimpt, reken je als volgt: 2 m x 1,04 = 2,08. Je voegt dan dus 8 cm toe.
- Leg het gordijn met de verkeerde kant naar boven, vouw de zoom, zonder het zoomband in de zoom te leggen, en strijk de zoom.
- Leg het zoomband in de vouw. Bedek de vouw met een vochtige doek.
- Strijk en pers stevig tot de stof droog is. Herhaal dit over de hele vouw.
- Laat de stof afkoelen voor je kijkt. Knip daarna de overtollige stof weg. Klaar!
- Voor zwaardere stoffen, leg twee stukken zoomband naast elkaar voor een steviger bevestiging.

Wanneer het zoomband in de was los zou laten, kan je het gewoon weer vaststrijken zoals hierboven beschreven.

Español

SY, la tira para hacer el dobladillo en cortinas con sólo pasar la plancha, te facilita acortar el largo de las cortinas para adaptarlas a la altura de tus ventanas.

- Mide el largo que deseas para las cortinas.
- Súmale unos cuantos centímetros por si las cortinas encogen en el lavado. Consulta el porcentaje que pueden encoger en el paquete de las cortinas. Por ejemplo, si quieres que tus cortinas tengan 2 metros de largo y el porcentaje de encogimiento es un 4%, haz el siguiente cálculo: 2 m x 1,04 = 2,08 m. En otras palabras, tienes que dejar 8 cm extra.
- Extiende la tela por el reverso. Pliega el dobladillo (¡pero todavía no pongas la tira!) y pláncalo.
- A continuación, coloca la tira dentro del pliegue y cubre el dobladillo con un paño húmedo.
- Plancha todo el dobladillo ejerciendo presión, hasta que el paño esté seco.
- Deja que la tela se enfríe antes de comprobar el resultado. Recorta la tela sobrante. La cortina ya está lista.
- En las telas más gruesas coloca dos tiras juntas para reforzar la adherencia.

Si se despegase la tira durante el lavado, sólo tienes que planchar de nuevo el dobladillo como la primera vez.

Italiano

La fettuccia per orlare SY permette di accorciare facilmente le tende alla lunghezza desiderata.

- Misura quanto devono essere lunghe le tue tende.
- Aggiungi qualche centimetro per compensare il restringimento del tessuto che avviene durante il lavaggio. La percentuale di restringimento esatta è riportata sulla confezione. Per esempio, se le tue tende devono avere una lunghezza di 2 metri e il restringimento è del 4%, calcola come segue: 2 m x 1,04 = 2,08 m, quindi aggiungi 8 cm.
- Stendi il tessuto con il rovescio verso l'alto. Ripiega l'orlo (senza applicare la fettuccia per orlare) e stiralo.
- Inserisci la fettuccia per orlare nella piega e copri quest'ultima con un panno umido.
- Stira, esercitando una leggera pressione, finché il panno non si asciugua. Ripeti l'operazione su tutto l'orlo.
- Lascia raffreddare il tessuto prima di controllare, poi taglia l'eventuale tessuto in eccesso e la tendà è pronta.
- Per i tessuti più spessi, colloca due fettucce per orlare fianco a fianco per una maggiore resistenza.

Se la fettuccia per orlare si stacca durante il lavaggio, applicala nuovamente con il ferro da stiro con lo stesso metodo spiegato sopra.

Dansk

SY oplægningsbånd gør det nemt at lægge gardiner op i en længde, som passer til dine vinduer.

- Mål, hvor lange dine gardiner skal være.
- Læg et par centimeter til for at kompensere for, at stoffet krymper i vask. Hvor meget stoffet præcist krymper, står på pakken. Hvis du f.eks. ønsker, at gardinerne skal være 2 meter, og stoffet krymper 4%, ser regnestykket sådan ud: 2 m x 1,04 = 2,08 m. Du skal altså bruge 8 cm ekstra.
- Læg gardinet med vrangen opad. Fold sømmen op (uden at sætte oplægningsbåndet på!), og stryg folden.
- Læg nu oplægningsbåndet ind i folden. Læg en fugtig klud over folden.
- Stryg og pres på folden, indtil stoffet er tørt. Gentag langs hele folden.
- Lad gardinet køle af, før du kontrollerer det. Klip det overskydende stof af, og gardinet er færdigt!
- Til tykkere stof lægges 2 oplægningsbånd ved siden af hinanden for at gøre folden stærkere.

Hvis oplægningsbåndet går af i vask, skal du bare stryge det på igen ved at følge samme fremgangsmåde som ovenfor.

Magyar

A SY rávasalható szegőszalaggal függönyödet a kívánt hosszra vágható.

- Először mérd meg, milyen hosszú függönnyt szeretnél.
- Hagyj rá néhány cm-t, mert a mosás során az anyag zsugorodhat. A zsugorodás pontos mértéke a csomagoláson szerepel. Egy példa: ha 2 m hosszú függönnyt szeretnél, és a zsugorodás 4%, a következő szerint számolj: 2 m x 1,04 = 2,08 m, vagyis 8 cm-es ráhagyással kell dolgoznod.
- A függöny hátoldalával felfelé terítsd le az anyagot. Hajtsd fel a szegélyt, (de a szegőszalagot még ne tedd rá!) és vasald le.
- Majd a szegőszalagot helyezd be a felhajtott rész alá. Helyezz rá egy nedves rongyot.
- Addig vasald, amíg az anyag száraz nem lesz. Ismételd meg ugyanezt az egész felhajtással.
- Hagyd lehűlni a vasalt részt, mielőtt ellenőrzöd az eredményt. Ezután vágj le minden felesleges anyagot, és a függöny készen is van!
- Súlyosabb anyagoknál az erősebb tartás érdekében két szegőszalagot használj mindkét oldalon.

Ha a szegőszalag a mosás után elmozdul, egyszerűen vasald át a függöny szegélyeit a fenti módszer alapján.

Íslenska

Með ástraujuðu SY faldröndinni er auðvelt að stytta gardínur í rétta lengd fyrir gluggana þína.

- Mældu hversu langar þú vilt að gardínurnar séu.
- Bættu við nokkrum sentímetrum því að gardínurnar geta hlautið í þvotti. Ef þú vilt t.d. að gardínurnar verði tveggja metra síðar og þær hlauða um 4% er útreikningurinn svona: 2 m x 1,04= 2,08 m. Þú þarft s.s. að gera ráð fyrir auka 8 cm.
- Leggðu efnið á hvolf. Brjóttu upp faldinn (en ekki koma faldröndinni strax fyrir!) og straujaðu brotið.
- Komdu nú faldröndinni fyrir inni í brotinu og leggðu rakan klút yfir.
- Straujaðu með því að þrýsta þétt ofan á brotið þar til efnið er þurr. Endurtakið eftir öllum faldinum.
- Leyfið efninu að kólna áður en komið er við það. Klíptu ú burt umframefni og gardínurnar eru tilbúnar!
- Ef efnið er sérstaklega þykkt ætti að leggja tvær faldrendur hlíð við hlíð til að þær haldi betur. Ef faldröndin losnar í þvotti þá straujar þú hana einfaldlega aftur með sama hætti og lýst er hér að ofan.

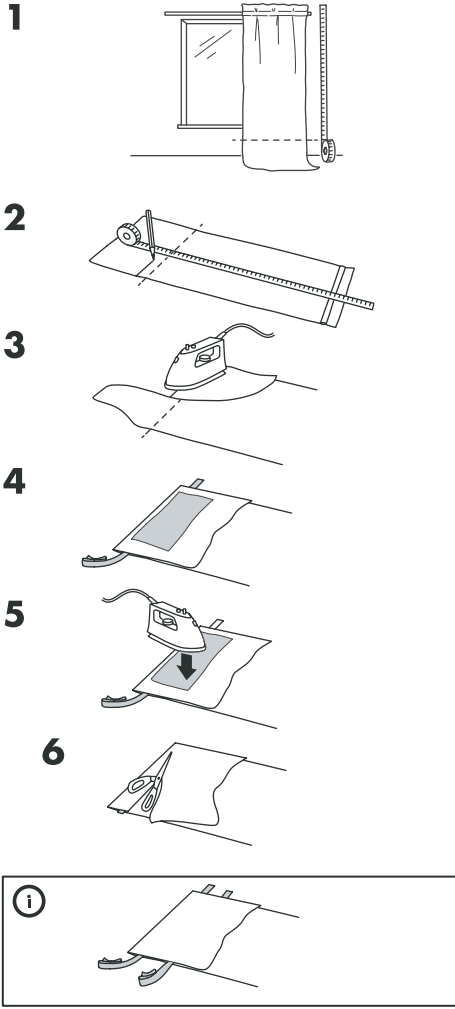

Hrvatski

SY flizelin traka koja se postavlja glačanjem olakšava skraćivanje zavjesa prema dužini prozora.

- Izmjeriti potrebnu dužinu zavjesa.
- Dodati nekoliko centimetara u slučaju da se tkanina u pranju skupi. Točan postotak skupljanja tkanine naveden je na pakiranju. Primjerice, ako je željena dužina zavjese 2 metra, a postotak skupljanja iznosi 4 %, izračunati na sljedeći način: 2 m x 1,04 = 2,08 m. Drugim riječima, ostaviti još dodatnih 8 cm dužine.
- Položiti tkaninu tako da poledina gleda prema gore. Preklopiti porub (ali još uvijek ne stavljati flizelin traku!) i izgllačati preklop.
- Zatim staviti flizelin traku unutar preklopa. Na preklop staviti vlažnu krpu.
- Glačalom pritisirati po prekloru sve dok se tkanina ne osuši. Ponoviti postupak duž cijelog preklopa.
- Preklop se prije provjere mora ohladiti. Zatim je potrebno izrezati višak tkanine i zavjesa je gotova!
- Za teže tkanine staviti dvije flizelin trake jednu pored druge za bolju čvrstoću.

Ako flizelin traka propusti tijekom pranja, potrebno je jednostavno je iznova izgllačati na prethodno opisan način.

Eesti

SY triigitavate palistusribade abil on lihtne kardinaid lühemaks teha, et need sinu akendele sobiks.

- Mööda kardinate soovitud pikkus.
- Lisa paar sentimeetrit, kuna kangas võib pesus kokku tõmmata. Pakendile on märgitud, kui palju toode võib pesus kokku tõmmata. Näiteks, kui soovid, et sinu kardina oleks 2 meetri pikkused ja kangas võib 4% kokku tõmbuda, arvuta järgmiselt: 2 m x 1,04 = 2,08 m. Teisisõnu, pead kangale juurde arvestama lisaks 8 cm.
- Laota kardin laiali, tagumine pool ülespoole. Voldi palistusäär (kuid ära paigalda veel palistusriba!) ja triigi kangast.
- Nüüd aseta palistusriba voldi sisse. Kata volt niiske lapiga.
- Triigi kuni kangas on kuiv. Korda kogu voldil.
- Enne kanga kontrollimist, lase jahtuda. Lõika ära kanga ülejäägid ja kardin ongi valmis kasutamiseks!
- Raskemate kardinate puhul kasuta kahte riba kõrvuti.

Kui palistusriba tuleb pesemise käigus lahti, triigi see lihtsalt tagasi eelpool kirjeldatud viisil.

Latviešu

SY piegludināmā lente paredzēta aizkaru saīsināšanai bez nepieciešamības tos atšūt.

- Nomēriet, cik garus aizkarus jūs vēlaties. Pielieciet klāt dažus centimetrus gadījumā, ja mazgāšanas laikā aizkari saraujas. Saraušanās daudzums norādīts uz iepakojuma. Piemēram, ja jūs vēlaties 2 metrus garus aizkarus un tiem ir 4% saraušanās, veiciet šādu aprēķinu: 2 m x 1,04 = 2,08 m. Citiem vārdiem sakot, jums papildus jāpieliek 8 cm.
- Nolieciet aizkarus ar kreiso pusi uz augšu. Uzlokiet un nogludiniet apmali (piegludināmā lente jāpievieno vēlāk!).
- Tagad apmalē ielieciet piegludināmo lentu. Aplājieliet locījuma vietu ar mitru lupatu.
- Gludiniet, stingri piespiežot audumu, kamēr audums pilnībā izžūst.
- Rikojieties tāpat visā aizkaru garumā.
- Pirms pārbaudīšanas ļaujiet atdzist. Tad nogrieziet lieko audumu. Aizkari ir gatavi!
- Smagākiem audumiem var izmantot divas piegludināmās lentes, novietojot to vienu pie otras.

Ja piegludināmā lente pēc mazgāšanas kļūst vaļīga, piegludiniet to atpakaļ, izmantojot augstākminēto metodi.

Lietuvių

Lygintuvu klijuojama palenkimo juostele SY lengvai patrumpinsite užuolaidas iki reikiamo ilgio.

- Pirmiausia atmatuokite norimą užuolaidų ilgį.
- Pridėkite keletą centimetrų atsargai, jei užuolaidų audinys šiek tiek susitrauktų išskaibus. Audinio savybė susitraukti nurodyta ant pakuotės. Pavyzdžiui, jei užuolaidos turi būti 2 m ilgio, o audinys traukiasi 4 %, skaičiuokite: 2 m x 1,04 = 2,08 m. Kitaip tariant, papildomai reikia pridėti 8 cm.
- Patieskite audinį išvirškįjaja puse į viršų. Užlenkite kraštą (dar nedėkite palenkimo juostelės!) ir nulyginkite jį lygintuvu.
- Dabar į užlenktą kraštą įdėkite palenkimo juostelę, o ant jo patieskite drėgną šluostę.
- Lyginkite spausdami, kol audinys išdžius. Taip nulyginkite visą kraštą.
- Palaukite, kol audinys atvės ir nukirpkite perteklių. Užuolaidos paruoštos!
- Sunksniems audiniams, kad tvirtiau sukibtų, naudokite po dvi juosteles, klijuodami vieną šalia kitos.

Jei skalbiant palenkimo juosteelė atsiklijavo, ją prikljuokite lygindami karštu lygintuvu, kaip aprašyta aukščiau.

Portugues

Com a fita adesiva para bainhas SY é mais fácil fazer a bainha dos seus cortinados com o comprimento desejado.

- Meça o comprimento.
- Acrescente alguns centímetros caso o tecido encolha durante a lavagem. A percentagem que o tecido encolhe é indicada na embalagem. Por exemplo, se quer que os seus cortinados tenham 2 metros de comprimento e se encolhem 4%, faça o seguinte cálculo: 2 m x 1,04 = 2,08 m. Por outras palavras, deve acrescentar mais 8 cm.
- Estenda o tecido com o avesso virado para cima. Dobre a bainha (mas não coloque ainda a fita adesiva!) e engome a dobra.
- Agora, coloque a fita adesiva dentro da dobra. Cubra com um pano húmido.
- Engome com alguma pressão até o tecido ficar seco. Repita em toda a dobra.
- Deixe arrefecer antes de verificar. Corte o tecido que não precisar e o cortinado está pronto!
- Para tecidos mais pesados, use duas fitas adesivas lado a lado.

Se a fita adesiva se começar a soltar com as lavagens, basta voltar a engomá-la.

Româna

Cu banda termoadezivă SY este mai ușor să scurtezi perdelele la lungimea potrivită pentru ferestre.

- Măsoară lungimea dorită a perdelelor.
- Lasă câțiva centimetri de rezervă în cazul în care materialul intră la apă. Procentul de scurtare este indicat pe ambalaj. De exemplu, pentru perdele cu L 2m și dintr-un metraj cu procent de scurtare de 4%, calculează astfel: 2m x 1,04 = 2,08 m. Prin urmare, este nevoie să lași o lungime de rezervă de 8cm.
- Așază perdeaua cu partea interioară în sus. Îndoaie tivul (dar nu pune banda termoadezivă încă!) și calcă-l.
- Acum așază banda adezivă în interiorul metrajului și acoperă cu o cârpă umedă.
- Presează cu fierul fierbinte până se usucă. Repetă procedura pe întreaga suprafață a tivului.
- Așteaptă să se răcească materialul, taie marginile rămase în exces și perdeaua este gata!
- Pentru materiale mai grele, folosește două benzi termoadezive una lângă alta, pentru o legătură mai puternică.

Dacă banda adezivă se desface la spălare, calcă din nou folosind aceeași metodă de mai sus.

Slovensky

Pomocou našehľovacej pásky SY bez problémov skrátime záclony na požadovanú dĺžku.

- Najprvi si na záclone odmerajte požadovanú dĺžku.
- Pridajte zopár centimetrov kvôli zrazeniu po vypraní. Pomer o koľko sa záclona zrazi je uvedený na obale. Ak chcete, napríklad, aby záclona merala 2 metre a údaj o zrážanlivosti uvádza 4%, počítajte nasledovne: 2 m x 1,04 = 2,08 m. V tomto prípade teda musíte pridať k požadovanej dĺžke 8 cm.
- Položte a rozťahnite si látku zadnou stranou hore. Prehnite okraj (nažehľovaciu pásku zatiaľ neprikladajte!) a zažehlite ho.
- Nažehľovaciu pásku zasuňte do prehnutého okraja a priložte naň vlhkú utierku.
- Žehlite, až kým látka nie je suchá. Postup opakujte po celej dĺžke okraja.
- Počkajte, kým záclona vychladne a prečnievajúcu látku odstrihnite. Záclona je hotová!
- Na hrubšiu látku použite dve našehľovacie pásky vedľa seba.

Ak sa páska pri praní uvoľní, jednoducho ju znovu prežehlite.

Български

Подлепваща лента SY, която се залепя с ютия, ви позволява по-лесно да скъсявате завесите до подходящата за вашите прозорци дължина.

- Измерете желаната дължина на завесите.
- Добавете няколко сантиметра, в случай че платът се свие при пране. Точно колко ще се свие е указано на пакета. Например, ако искате завесите ви да са дълги 2 метра и свиването е 4%, изчислете по следния начин: 2 м x 1.04 = 2.08 м. Тоест, трябва да оставите още 8 см.
- Постелете плата с гърба нагоре. Сгънете подгъва (но още не поставяйте подлепващата лента!) и изгладете.
- Сега поставете подлепващата лента в подгъва. Покрийте подгъва с навлажнен плат.
- Изгладете, като притискате, докато платът изсъхне. Повторете върху целия подгъв.
- Преди да проверите как се е получило, оставете да изстине. Накрая отрежете излишния плат и завесата е готова!
- Ако платът е по-тежък, положете две подлепващи ленти една до друга за повече здравина.

Ако лентата се отлепи по време на пране, просто я поставете отново и я изгладете повторно, както е описано горе.

عربي

شريط التحشية يجعل من السهل تقصير الستائر إلى الطول الصحيح لنوافذك.

- خذى قياس الطول الذي تريد أن تكون عليه ستائرك.
- أضيفي بعض السنتيمترات تحوطاً لأي إنكماش عند الغسيل. القدر المصبوط للإنكماش ممتن على الغلاف. كمثال، إذا أردت أن تكون ستائرك بطول 2 متر و الانكماش 4%, أحاسبي كالآتي: 2 متر× 1.04 = 2.08 متر. بمعنى آخر فأنت بحاجة لإضافة 8 سم.
- أسطي الستارة بحيث يكون الجانب المقلوب متجه إلى أعلى. أطوي الحاشية (و لكن لا تضعي شريط التحشية في موضعه بعد) وأكوي الطية.
- الآن ضعي شريط التحشية داخل الطية. غطي الطية بقطعة قماش رطبة.
- أكوي مع الضغط حتى يجف القماش. كرّري العملية على كامل الطية.
- أتركها لتبرد ثم افحصها. ثم أقطعي أي أجزاء من القماش غير مرغوبة و تكون الستارة جاهزة.
- للاقمشة الأكثر ثقلاً، أسطي أشرطة التحشية جنباً إلى جنب ليكون الرباط أقوى.

إذا ارتخت شريط التحشية بعد الغسيل، ببساطة أكويه في موضعه مرة أخرى بنفس الطريقة أعلاه.

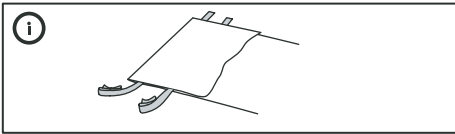

Русский

С помощью клейовой тесьмы СИ легко укоротить гардины до необходимой длины.

- Определите желаемую длину гардин.
- Добавьте несколько сантиметров на усадку ткани при стирке. Процент усадки указан на упаковке. Например, если вам нужны гардины длиной 2 метра, а усадка составляет 4 %, считайте по следующей формуле: 2 м x 1,04 = 2,08 м. То есть необходимо добавить 8 см.
- Расстелите ткань гардины изнаночной стороной вверх. Подогните край (но пока не кладите тесьму!) и прогладьте сгиб.
- Теперь вложите тесьму в сгиб. Положите на сгиб влажную ткань.
- Затем утюгом проглаживайте ткань с нажимом до тех пор, пока ткань не высохнет. Повторите на всем сгибе.
- Когда ткань остынет, проверьте фиксацию подгиба. Обрежьте излишки ткани, и гардина готова!
- Для тяжелых тканей положите клеевую тесьму в два ряда.

Если при стирке тесьма отклеится, снова прогладьте сгиб утюгом, как описано выше.

Українська

SY СІ клейова тасьма полегше вкорочення штор до довжини, що підходить до ваших вікон.

- Відміряйте потрібну довжину штор.
- Додайте декілька сантиметрів на усадку під час прання. Точна величина усадки зазначена на упаковці. Наприклад, якщо вам потрібні штори довжиною 2 м, а величина усадки дорівнює 4 %, розрахуйте довжину наступним чином: 2 м x 1,04 = 2,08 м. Іншими словами, вам потрібно відміряти додаткових 8 см.
- Покладіть штору зворотною стороною догори. Підігніть край штори (але поки не прикладайте клейову тасьму!) і проведіть по згину гарячою праскою.
- Тепер покладіть клейову тасьму всередину під згин. Накрийте згин вологою ганчіркою.
- Прасуйте, притискаючи праску, доки ганчірка не висохне. Повторіть цю дію вздовж усього згину.
- Не перевіряйте, доки не охолоне. Відріжте непотрібну тканину — і штора готова!
- Для важких тканин покладіть дві клейові тасьми поруч для більшої міцності.

Якщо клейова тасьма відпаде під час прання, просто закріпіть її ще раз праскою у спосіб, описаний вище.